

**VT TERMINALI OPERATORE UNIVERSALI**  
**VT UNIVERSAL OPERATOR TERMINALS**  
**VT TERMINAUX OPERATEURS UNIVERSELS**  
**VT UNIVERSELLE BEDIENTERMINALS**  
**VT TERMINALES DE OPERADOR UNIVERSALES**

**Dimensioni - Forature / Dimensions - Holes / Dimensions - Trous /  
Abmessungen - Bohrungen / Dimensiones y perforaciones**

---

**VT50CAN**

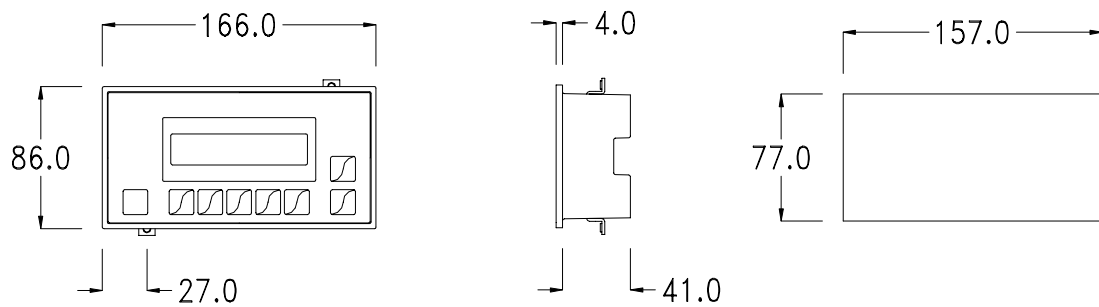

**VT50CAN**

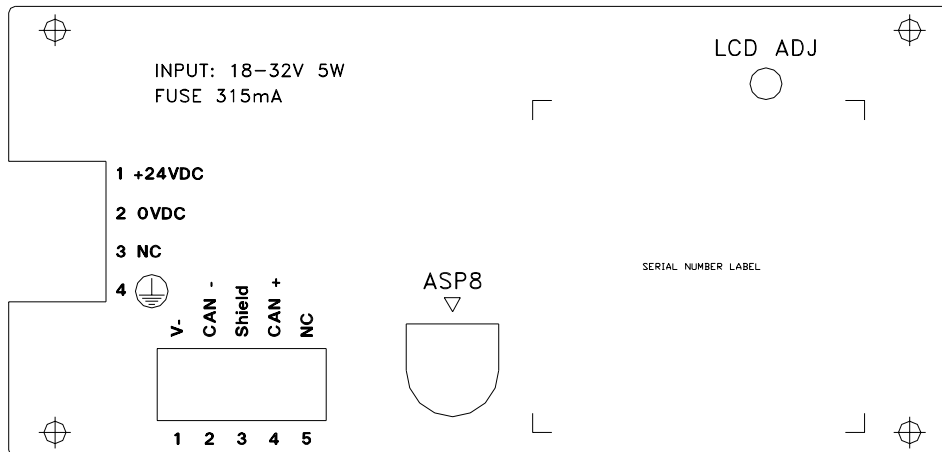

**Terminazione linea CAN / CAN line termination / Extrémité de ligne CAN / CAN-Leitungsende / Extremo de línea CAN**

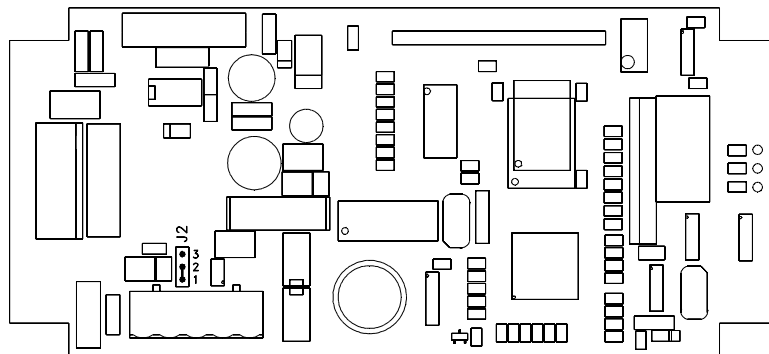

Linea aperta (default) – J2 tra pin 1-2, linea terminata (120ohm) – J2 tra pin 2-3 /  
Open line (default) – J2 between pins 1 and 2, line termination (120 Ohms) – J2  
between pins 2 and 3 / Ligne ouverte (défaut) – J2 entre les pôles 1 et 2, extrémité de  
ligne (120 Ohm) – J2 entre les pôles 2 et 3 / Offene Leitung (default) – J2 zwischen  
den Polen 1 und 2, Leitungsende (120 Ohm) – J2 zwischen den Polen 2 und 3 / Línea  
abierta (default) - J2 entre pin 1-2, línea extrema (120ohm) - J2 entre pin 2-3

**Inserimento guaina di protezione e installazione VT / Attaching protective gasket and installing the VT / L'insertion de la gaine isolante et l'installation du VT / Montage hinweis/ Introducción de la funda de protección e instalación del VT**

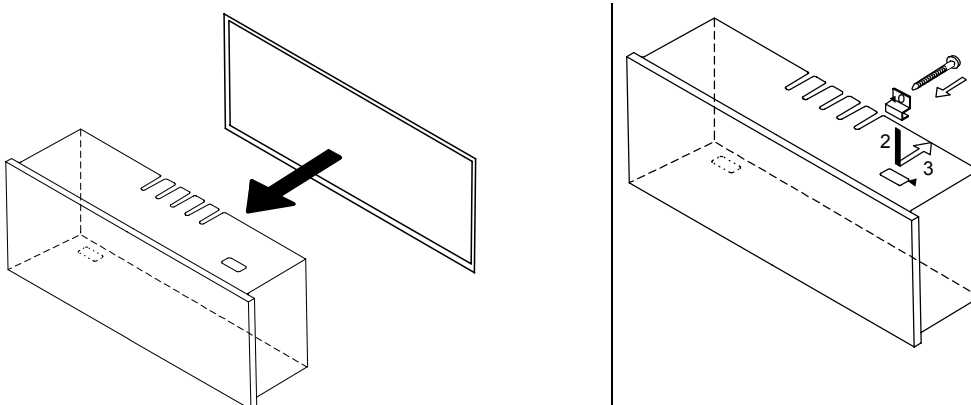

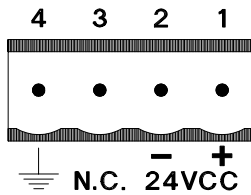

Power supply 4 pins connector	
1	+L 24 VDC
2	M 0 V
3	Not Connected
4	PE Protective ground

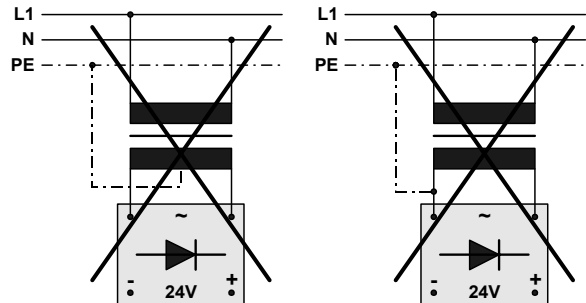
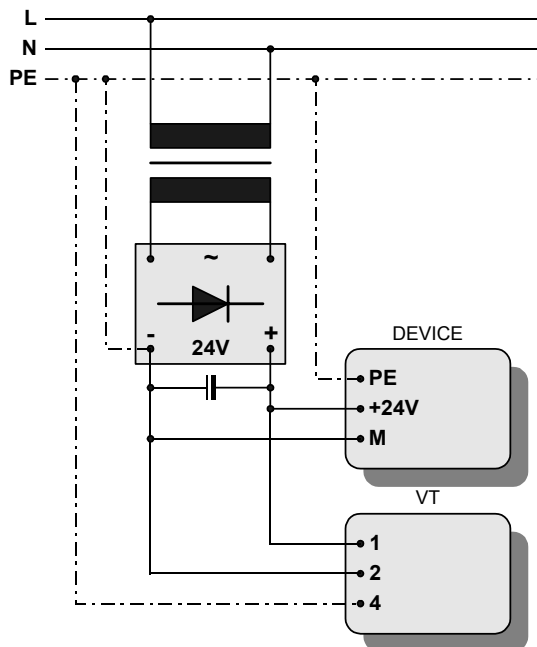

**Attenzione:** Queste due configurazioni danneggiano gravemente il VT.

**Warning:** These two configuration will seriously damage components.

**Attention:** Ces deux configurations peuvent endommager certains composants.

**Warnung:** Diese beiden Anschlussarten führen zu Schäden an verschiedenen Komponenten.

**Atencion:** Las dos configuraciones de arriba dañan gravemente el VT.

#### IMPORTANTE

La massa dei dispositivi collegati alle porte di comunicazione seriali e/o parallele deve essere tassativamente allo stesso potenziale dello 0V di alimentazione del VT. La circolazione di una corrente tra lo 0V di alimentazione e la massa delle porte di comunicazione potrebbe causare il danneggiamento di alcuni componenti del VT o dei dispositivi ad esso collegati.

#### IMPORTANT

La masse des dispositifs connectés aux ports de communication parallèles ou sériels doit formellement être au même potentiel qu'il 0V d'alimentation du VT. La circulation d'un courant entre il 0V d'alimentation et la masse des ports de communication pouvait causer des dommages aux composants du VT ou des dispositifs connés.

#### IMPORTANT

The earth of the devices connected to the serial and/or parallel communication ports MUST have the same potential as the 0V supply of the VT. The circulation of current between the 0V supply and the earth of the communication ports could cause damage to certain components of the VT or of the devices connected to it.

#### ATENCION

La masa de los dispositivos conectados en los puertos de comunicación serie y/o paralelo tiene que estar conectada imprescindiblemente al mismo potencial del 0V de alimentación del VT. La circulación de una corriente entre el 0V de alimentación y la masa de los puertos de comunicación podría causar daños a algunos componentes del VT o bien a algunos dispositivos conectados.

#### WICHTIG

Die Erde der an den Parallel- und/oder seriellen Schnittstellen für Datenverkehr MUSS das gleiche Potential haben wie die 0V-Stromversorgung des VT-Geräts. Der Stromkreislauf zwischen der 0V-Stromversorgung und der Erde der Datenverhrrschnittstellen kann die Komponenten des VT-Geräts oder der an ihm angeschlossenen Geräten beschädigen.

### Fusibile / Fuse / Fusible / Schmelzicherung / Fusible

315 mA, F (5 x 20 mm)

### LCD ADJ

Trimmer per la regolazione del contrasto / Trimmer for display contrast-adjustment / Potentiomètre pour le réglage du contraste / Trimmer für die Kontrasteinstellung / Trimer para la regulación del contraste.

**Porte di comunicazione / Terminal communication ports / Ports de communication / Kommunikationsanschlüsse / Puertos de comunicación**

---

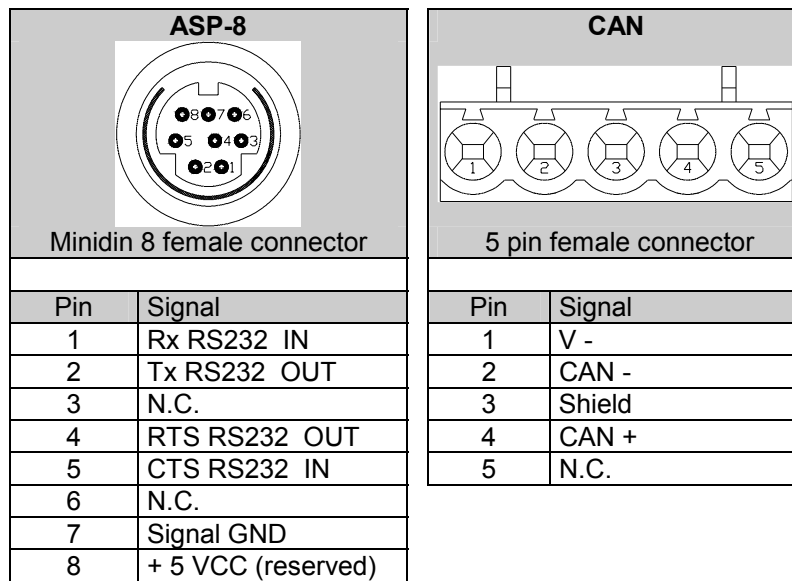

N.C. : Not connected.

**Temperatura di esercizio / Working temperature / Température d'exercice / Betriebstemperatur / Temperatura de servicio**

---

Display / Display / Afficheur / Display / Pantalla: 0 / +50°C